

# DNF-500T PLUS



## THÔNG SỐ MÁY LỌC DNF-500T PLUS ( MACHINE INFORMATION )

MÁY LỌC DNF-500T PLUS TIÊU CHUẨN CÓ THÔNG SỐ NHƯ SAU  
( Standard DNF-500T PLUS Machine specification )

KÍCH THƯỚC: DÀI X RỘNG X CAO  
( Dimension ) ( Length x Wide x Height )  
1200 X 600 X 2000 (MM)

TRỌNG LƯỢNG: KHÔNG TẢI : 175.0 kg  
( Weight ) ( Dry )  
KHI HOẠT ĐỘNG: 250.0kg  
( In operation )

CÔNG SUẤT: THIẾT KẾ: 500 LÍT/GIỜ  
( Capacity ) ( Designed: 500LPH )  
TỐI ĐA: 750 LÍT/GIỜ  
( Max.: 750LPH )

THÔNG SỐ ĐIỆN: 1 PHA - 220V - 50Hz  
( Power ) ( 1 phase - 220V - 50 Hz )  
2.0 KW MAX.  
( 2.0 kW max. )

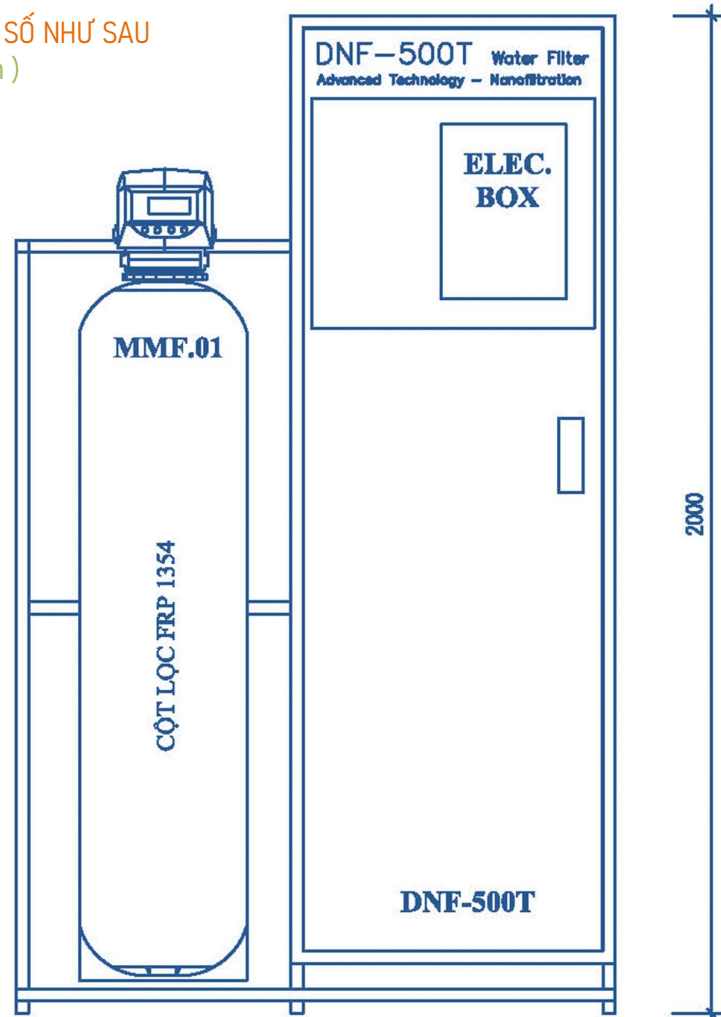

TRƯỜNG HỢP MÁY LỌC DNF-500T PLUS CÓ BỔ SUNG CÁC CỘT LỌC CHỨC NĂNG ĐỂ TĂNG HIỆU QUẢ VẬN HÀNH, CÁC THÔNG SỐ KÍCH THƯỚC VÀ TRỌNG LƯỢNG SẼ THAY ĐỔI (THEO TỪNG TRƯỜNG HỢP CỤ THỂ) NHƯNG CÔNG SUẤT VÀ THÔNG SỐ ĐIỆN LÀ KHÔNG ĐỔI ( In case of NDF-500T Plus are equipped more functional filtration column, dimension and weight will be extended (case by case), but capacity & electric value are unchanged )

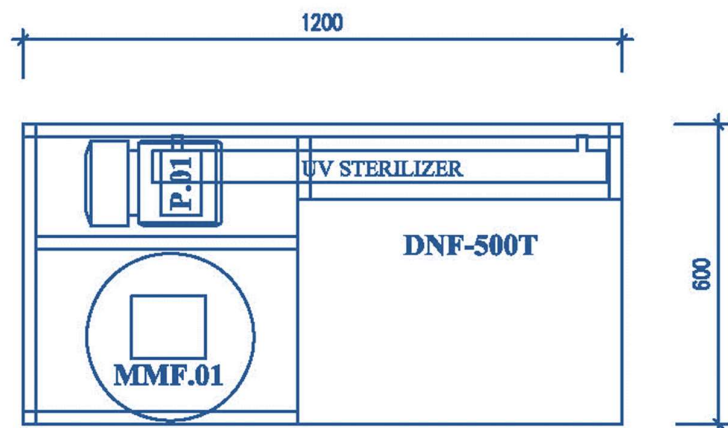

# LẮP ĐẶT VÀ SỬ DỤNG MÁY LỌC DNF-500T PLUS ( USER GUIDELINES )

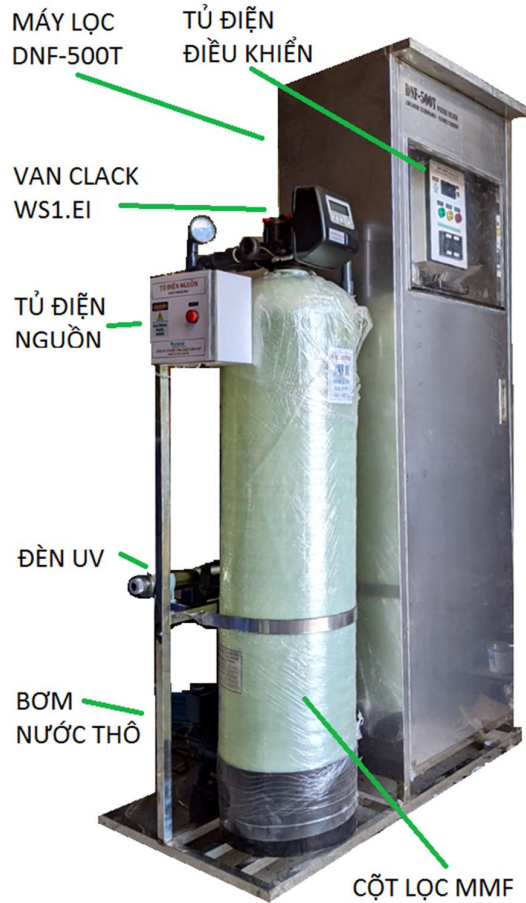

**LẮP ĐẶT VÀ KẾT NỐI HỆ THỐNG:** MÁY LỌC DNF-500T PLUS ĐƯỢC THIẾT KẾ SẢN XUẤT NGUYÊN CHIẾC VỚI 5 CỔNG KẾT NỐI (3 CỔNG NƯỚC NỐI REN ND27 VÀ 02 CỔNG CÁP ĐIỆN). VIỆC LẮP ĐẶT VÀ KẾT NỐI MÁY LỌC VỚI HỆ THỐNG ĐIỆN NƯỚC ĐÃ CÓ ĐƯỢC THỰC HIỆN ĐƠN GIẢN VÀ HOÀN TOÀN BÊN NGOÀI MÁY LỌC ( Installation & System connection: DNF-500T Plus machine are desinged with 05 connection points (03 water manifolds + 02 cables), easy to connect with existed water & electric system, without machine opening )

**GHI CHÚ:** CỔNG KẾT NỐI MÁY LỌC DNF-500T CÓ THỂ ĐIỀU CHỈNH THEO ĐIỀU KIỆN THỰC TẾ ( Connection points can be adjusted based on the actual site conditions)

**VẬN HÀNH:** MÁY LỌC DNF-500T PLUS KHÔNG SỬ DỤNG BẤT CỨ HÓA CHẤT HÓA PHẨM NÀO TRONG QUÁ TRÌNH HOẠT ĐỘNG, VẬN HÀNH VÀ SỤC RỬA ĐỊNH KỲ HOÀN TOÀN TỰ ĐỘNG, KHÔNG CẦN CÓ SỰ CAN THIỆP CỦA NGƯỜI SỬ DỤNG. ( Operation: DNF-500T Plus machine are operation without using any chemicals, operates and backwash automatically without operator's intervention )

VIỆC KIỂM TRA, BẢO HÀNH BẢO DƯỠNG ĐỊNH KỲ ĐƯỢC THỰC HIỆN THEO QUY ĐỊNH TRONG HƯỚNG DẪN VẬN HÀNH CHI TIẾT, KÈM THEO MÁY LỌC ( Checking & maintenance procedures are specified in Operating Manual, which are provided along with the Machine )

